

## VAIHTOEHDOT

### Istuin

- havupuu
- eurooppalaista alkuperää oleva lehtipuu
- kovapuu
- ensiluokkaista eksoottista puuta

### Asennusmenetelmät

- upotettu betoniin



## KUVAUS

Yksinkertainen ja esteettisesti miellyttävä puinen penkki, jossa on teräs rakenne. Bussipenkki on valmistettu mustasta tai ruostumattomasta teräksestä ja kuusesta, männystä (valinnaisesti myös eksoottisesta puusta). Linja-autopenkin muotoilu muistuttaa suosittuja linja-auto- ja raitiovaunupysäkeille asennettuja penkkejä. Linja-autopenkkiä voidaan kuitenkin käyttää myös leikkikentillä, koulujen tiloissa ja nykyaikaisilla asuinalueilla. Teräsalkojen pieni etäisyys toisistaan sivuilla tarkoittaa, että penkki ei vie merkittävästi tilaa. Se on asennettu betoniperustuksiin, joten se on kiinteästi kiinni maassa. Bus-penkki erottuu muista kilpailevista penkeistä ilman selkänöjää.



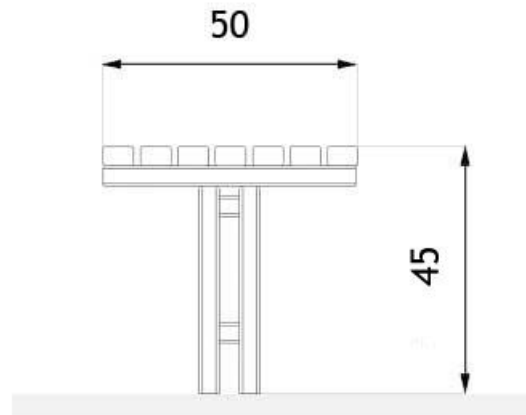

wymiary podane w [cm]

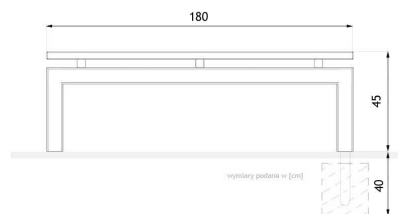

wymiary podane w [cm]

## YLEISET TEKNISET TIEDOT

### Paino

- 45 kg

### Materiaalit

- hiiliteräs tai ruostumaton teräs  
- puu

### Mitat

- leveys: 50 cm  
- pituus: 180 cm  
- korkeus: 45 cm

ZANO



*M. Welmiński*

Tuote: Penkki Bus  
Luettelon numero: **02.420**  
Suunnittelija:  
Mateusz Welmiński

Tekijänoikeuksista ja lähioikeuksista 04.02.1994 annetun Puolan lain (Official Journal of Laws nro 24, kohta 83, oikaisu: Laki nro 43, kohta 170) ja lakikokoelman nro 43, kohta 170. EU:n tekijänoikeuslainsäädännön mukaisesti, mukaan lukien kaikki EU:n direktiivit ja asetukset, jotka koskevat seuraavia asioita mukaisesti Zano Miroslaw Zarotynski Company pidättää itsellään piirustusten tekijänoikeudet, kuvauksiin, 3D-malleihin, renderointeihin, grafiikkaan, tarjousten sisältöön, liitteisiin tarjousten liitteissä ja kaikissa muissa asiakirjoissa. Sen sisältö on ZANO Miroslaw Zarotynski Oy:n henkistä omaisuutta. Zarotynski-yhtiön omaisuutta. Tekijän ideoiden, ratkaisujen käyttö, kopiointi, valokuvien jakelu, grafiikan tai grafiikan osien, kuvailevien tekstien, jakelu ja levittäminen voiton tavoittelemiseksi ilman tekijän lupaa. tekijän - ZANO Miroslaw Zarotynski company - on kielletty ja muodostaa tekijänoikeusrikkomuksen. loukkaus ja on rangaistava.

**HUOMAUTUS:** Piirustukset eivät vastaa perustuksen todellisia mittoja. Ne ovat vain esimerkinomaisia kokoonpanojärjestelmiä, joissa otetaan huomioon ankkurointityyppi ja alustamateriaali, johon kalusteet on tarkoitus kiinnittää.

Perustuksen koko riippuu paikallisista perustamisolosuhteista.

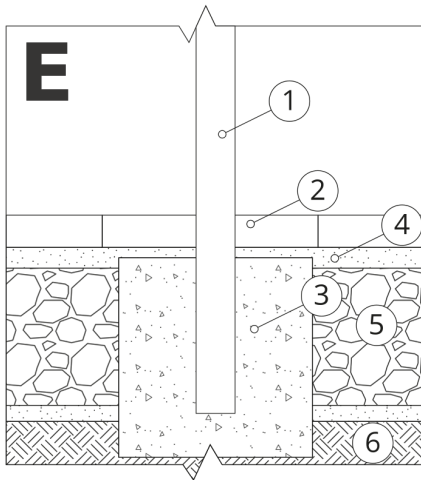

### ASENNUS PÄÄLLYSTEESSEN PERUSTUKSEN KANSSA

#### Kokoonpanon kuvaus

1. ZANO-tuote
2. Kivipäällysteet / betonipäällysteet / kivilaatat / betonilaatat
3. Hiekkapainolasti (n. 2-4 cm)
4. Betoniperustus, luokka C16/20 (yläpinnan betoni 10 cm päällysteen pinnan alapuolella).
5. Paikallinen maa



### KIINNITYS BETONIPERUSTUKSEEN

#### Kokoonpanon kuvaus

1. ZANO-tuote
2. Betoniperustus, luokka C16/20 (yläpinnan betoni 10 cm päällysteen pinnan alapuolella).
3. Paikallinen maa



### KIINNITYS BETONIPERUSTUKSEEN

#### Kokoonpanon kuvaus

1. ZANO-tuote
2. Kiinteä kovettunut pinta, esim. betoni tai asfaltti.
3. Betoniperustus, luokka C16/20 (yläpinnan betoni 10 cm päällysteen pinnan alapuolella).
4. Kiviainesrakenteinen alusrakenne
5. Hiekkapainolasti (n. 2-4 cm)
6. Paikallinen maa